

**Profilzylindermaße Hofeinfah**

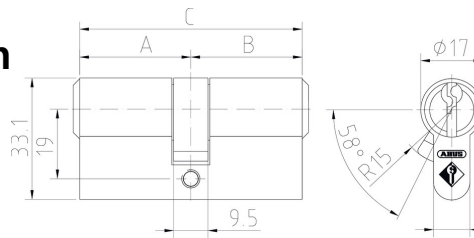

**Doppelzylinder  
Knaufzylinder**

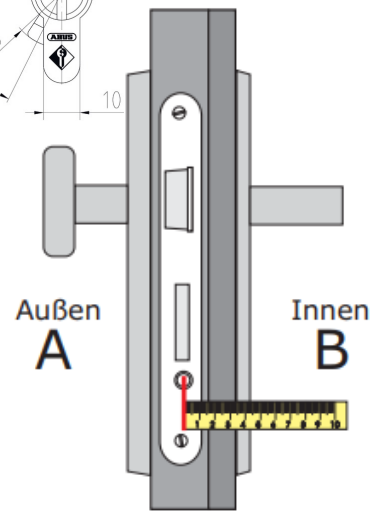
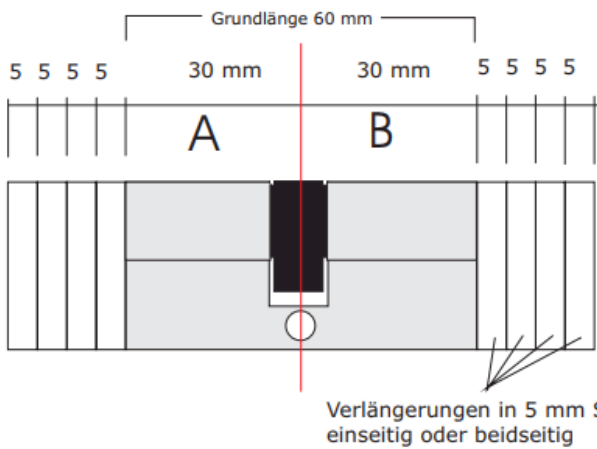

**Halbzylinder**

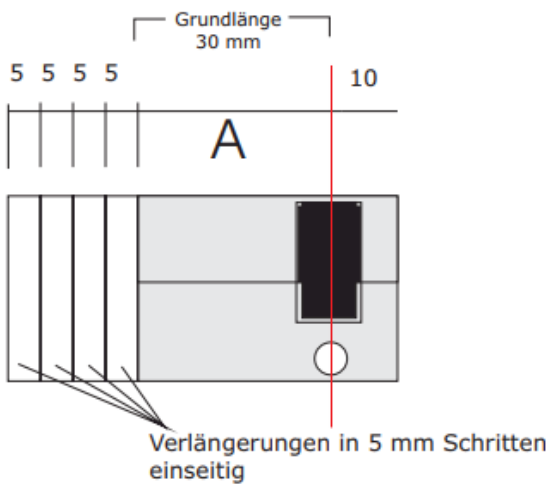

**Rahmenbreite 40mm  
Bekleidung 25mm**

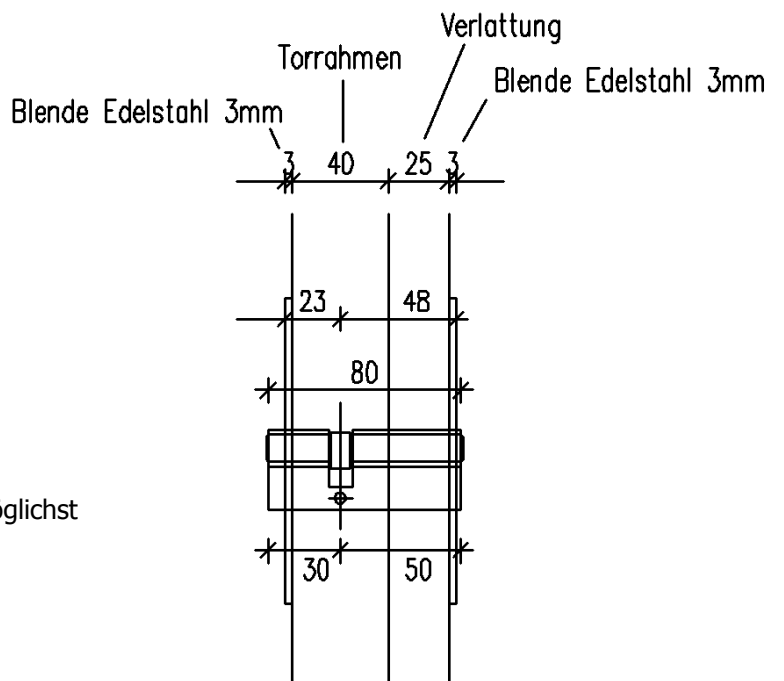

**Hinweise:**

Der Zylinder sollte aus Sicherheitsgründen außen möglichst nicht mehr als 3 mm vorstehen.

Edelstahl- und Schmiedeblenden d=3mm  
Aluminiumblenden d=6.5mm

	Rahmen 40mm	Rahmen 50mm	Rahmen 60mm	Rahmen 40mm+ Verlattung 20mm	Rahmen 50mm+ Verlattung 20mm	Rahmen 60mm+ Verlattung 20mm
<b>Blende 3mm</b>	PZ 30/30	PZ 30/30	PZ 35/35	PZ 30/45	PZ 30/50	PZ 35/55
Überstand Innen / Außen	7 / 7	2 / 2	2 / 2	7 / 3	2 / 2	2 / 2
<b>Blende 6.5mm</b>	PZ 30/30	PZ 35/35	PZ 40/40	PZ 30/50	PZ 35/55	PZ 40/60
Überstand Innen / Außen	3.5 / 3.5	3.5 / 3.5	3.5 / 3.5	3.5 / 3.5	3.5 / 3.5	3.5 / 3.5