

Schmierstoffempfehlungen



Typ A



**dünflüssiges Öl
Multifunktions-spray
Spezial Elaskon**



Typ B



**Frostschutzmittel
Empfehlung im Herbst vor
dem Winter**



**harzfreies dünflüssiges
Universal-Öl
(emulgierend)**

Typ C

**Schmierfett:
Hochdruck-Mehrzweckfett
KP 2 K-30
gemäß DIN 51502
z.B. AVIALITH 2EP**



Die angeführten Schmierstoffe stellen lediglich eine Empfehlung unsererseits dar. Sie können auch Produkte anderer Hersteller mit gleichen oder ähnlichen, geeigneten Produkteigenschaften verwenden.



Wartungsempfehlungen

für Toranlagen



W-1 ... Wartung Schlupftür

Detail Schlupftürbeschlag (Klappe offen)

- 1 ... Riegelhals
- 2 ... Molybdänlager
- 3 ... Molybdänlager
- 4 ... Lager / Stellschraube Bowdenzug

Regelmäßig abgeschmiert werden müssen die Riegelhals (1) mit Schmierfett [Typ C] sowie der Bowdenzug (4) mit Frostschutzmittel [Typ B]. Keinesfalls dürfen die Lagerpunkte (2) und (3) gefettet bzw. geschmiert werden.

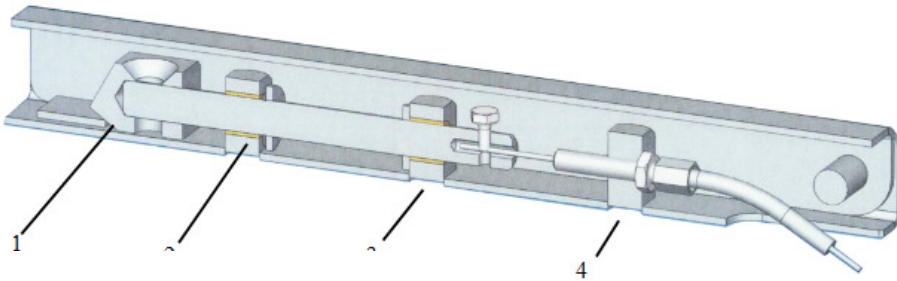

Schließmechanismus im Schlosskasten:

Schrauben (5) und (6) lösen und innenliegenden Bowdenzug (7) mit Frostschutzmittel [Typ B] schmieren.

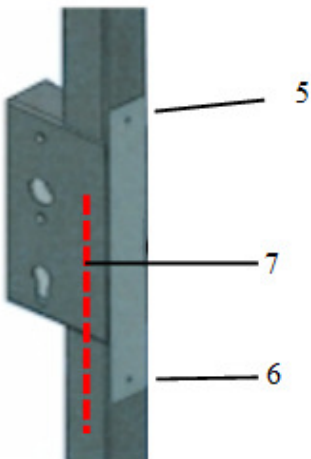

Empfohlene Wartungsintervalle:

**alle 6 Monate, bei starker Beanspruchung
ggf. verkürzte Intervalle**



Die Durchführung der Wartungsarbeiten erfordert keine besondere Fachkenntnis und kann vom Betreiber/ Nutzer der Toranlage eigenständig durchgeführt werden.

W-2 ... Wartung Faltmechanik

Empfohlene Wartungsintervalle:

**alle 6 Monate, bei starker Beanspruchung
ggf. verkürzte Intervalle**



Es werden sämtliche Faltgelenke (1), verstellbare Gelenke (2) und Drehpunkte (3),(5) mit Ölspray [Typ A] geölt.

Das Langloch (4) an der Faltstange unterhalb der Flügel wird z.B. mit Walzlager-Fett [Typ C] stark eingeschmiert. Dieses Langloch muss regelmäßig gut gefettet werden.

Anschließend entriegeln Sie die Antriebe und öffnen und schließen Sie das Tor und prüfen die Leichtgängigkeit in der Drehbewegung.

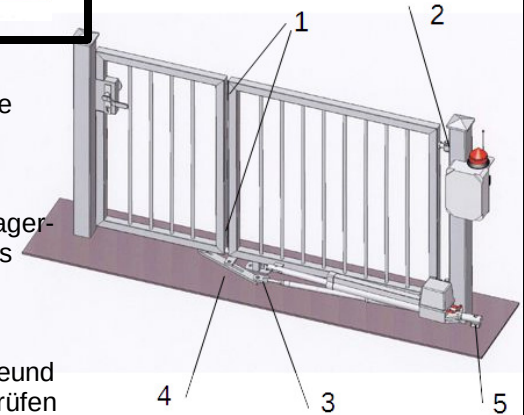

Achtung! Die Schubstange des Drehtorantriebes darf nicht gefettet oder geölt werden!

W-3 ... Wartung Schlupftür XL

Empfohlene Wartungsintervalle:

**alle 6 Monate, bei starker Beanspruchung
ggf. verkürzte Intervalle**

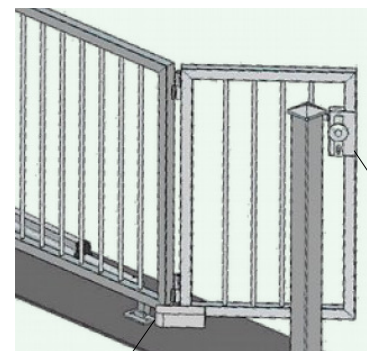

Der Riegelhaken (1) unterhalb der Abdeckung wird z.B. mit Walzlager-Fett [Typ C] stark eingeschmiert und muss regelmäßig gut gefettet werden.

Den Schließmechanismus Schlosskasten (2) wie unter W-1 beschrieben mit Ölspray [Typ B] behandeln.